

# SIEMENS LOGO!

12/24RC / 12/24RCo / 24 / 24o / 230RC / 230RCo / 24RC / 24RCo

## installing and connecting

A5E00380824-03

Product Information

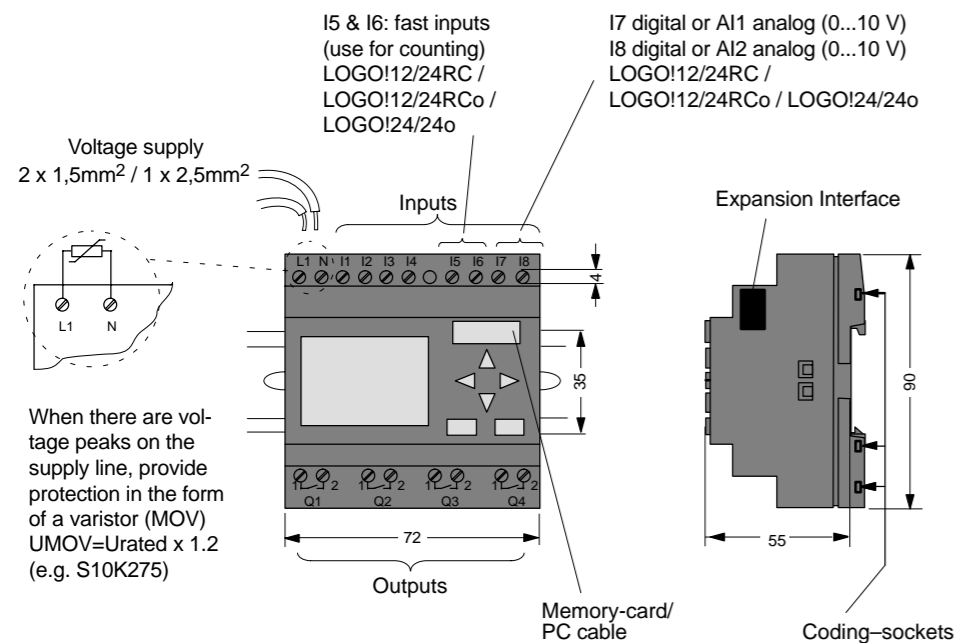

[efesotomasyon.com](http://efesotomasyon.com)

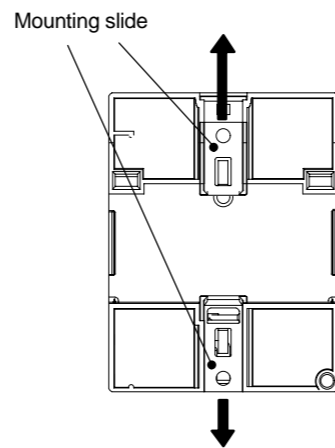

Mounting slides are shifted at the back side of the device before a wall mounting. Shift both outside.

all LOGO!...R...

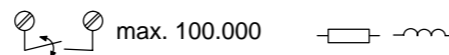

12/24 V AC/DC	10 A	2 A
115/120 V AC	10 A	3 A
230/240 V AC	10 A	3 A

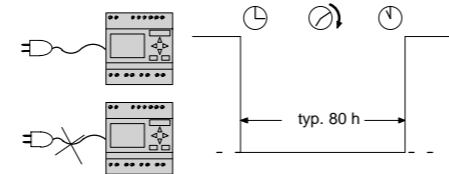

Hole pattern for wall mounting

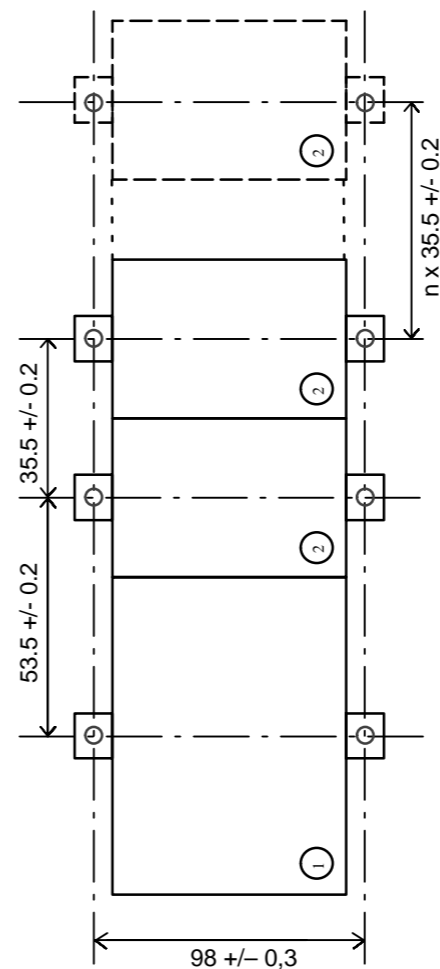

All measures in mm

- Hole for screw Ø 4 mm  
Tightening torque 0,8...1,2 Nm
- ① Basic Module
- ② Expansion Module

### Warnung:

Gefährliche elektrische Spannung! Kann zu elektrischem Schlag und Verbrennungen führen. Vor Beginn der Arbeiten Anlage und Gerät spannungsfrei schalten. Weitere Informationen finden Sie im Handbuch zu LOGO!

### Warning:

Hazardous voltage can cause electrical shock and burns. Disconnect power before proceeding with any work on this equipment. You will find further informations in the LOGO! manual.

### Precaución:

¡Tensión peligrosa! Puede causar choque eléctrico y quemaduras. Desconectar la alimentación antes de efectuar trabajo alguno on este equipo. Encontrarán más informaciones en el manual sobre LOGO!

### Attention:

Tension dangereuse! Risque d'électrocution et de brûlure. Isoler cet appareil du réseau avant d'y intervenir pour travaux. Vous trouverez davantage d'informations dans le manuel de LOGO!

### Avviso:

Le tensione pericolosa! Può causare elettroshock e ustioni. Prima di eseguire qualsiasi tipo di lavoro occorre togliere la tensione. Ulteriori informazioni si trovano nel manuale di LOGO!

### Waarschuwing:

Gevaarlijke elektrische spanning! Kan elektrische schok en brandwonden veroorzaken. Voor het begin van de werkzaamheden de stroomtoevoer naar de installatie en het toestel uitschakelen. Meer informatie vindt U in het handboek van LOGO!

### Varning:

Färlig spänning! Kan vålla elektiska stötar och brännskador. Slå ifrån strömmen innan något arbete utförs på denna utrustning. Yderligere informationer findes i LOGO! håndbogen.

### Внимание:

Опасное электрическое напряжение! Угроза получения электрического удара и ожогов. Перед началом работ отключить напряжение на установке и оборудовании. Дополнительную информацию Вы найдете в Справочнике по LOGO!

### 注意

高压危险! 会有电击和火灾危险。  
工作前切断设备和仪器电源。  
在 LOGO! 使用手册中有详细说明。

### 주의 사항

주의  
고압 전류는 감전 및 화상의 원인이 될 수 있습니다.  
기계에 대한 작업전에 전원을 분리하십시오.  
상세한 사항은 LOGO!에 관한 안내서를 참조하십시오.

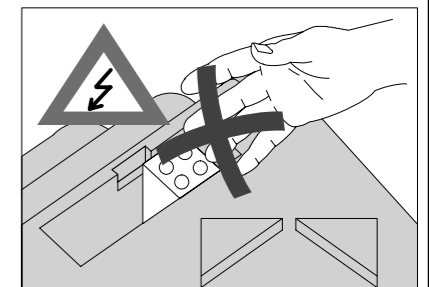
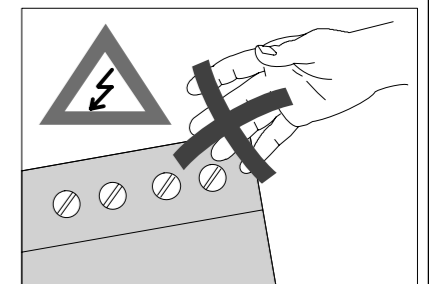
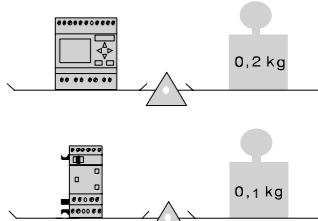
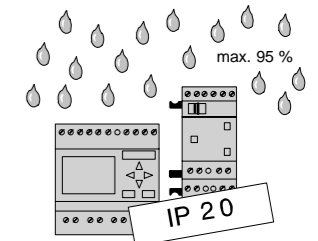

**Schutzbeschaltung bei Wechselfpannung**

Bei Spannungsspitzen auf der Versorgungsleitung können Sie einen Metalloxid-Varistor (MOV) einsetzen. Achten Sie darauf, dass die Arbeitsspannung des Varistors mindestens 20 % höher ist als die Nennspannung (z.B. S10K275).

**Suppressor Circuit with Alternating Current**

For voltage peaks on the supply line you can install a metal-oxide varistor (MOV). Note that the working voltage of the varistor is at least 20% greater than the rated voltage (e.g. S10K275).

**Circuit de protection pour courant alternatif**

En cas de pointes de tension sur la ligne d'alimentation, se vous pouvez recourir à un varistor métal-oxyde (MOV). Veillez à ce que la tension de service du varistor soit supérieure d'au moins 20 % à la tension nominale (exp. S10K275).

**Cableado de protección para corriente alterna**

En caso de crestas de tensión en la línea de alimentación, puede Ud. emplear un varistor de óxido metálico (MOV). Téngase en cuenta que la tensión de trabajo del varistor debe ser por lo me- nos 20 % mayor que la tensión nominal (p.ej. S10K275).

**Circuito di protezione con corrente alternata**

In presenza di picchi di tensione sul cavo di alimentazione, si può impiegare un varistore all'ossido di metallo (MOV). Fare attenzione a che la tensione di lavoro del varistore sia più elevata della tensione nominale di almeno il 20% (ad esempio S10K275).

**Circuito de proteção usando-se corrente alternada**

Em caso de picos de tensão nos cabos de alimentação pode ser utilizado um varistor de óxido metálico (MOV). Lembre-se de que a tensão de trabalho do varistor deve ser no mínimo 20 % mais alta do que a tensão nominal (por ex. S10K275).

**Veiligheidsbedrading bij wisselstroom**

Bij spanningspieken op de aanvoerleiding kunt u gebruik ma- ken van een metaaloxidevaristor (MOV). Let erop dat de werk- spanning van de varistor minstens 20 % hoger is dan de nomi- nale spanning (bijv. S10K275).

**Схема защиты при переменном токе**

При пиковых напряжениях в линии электроснабжения Вы можете применять металлооксидный варистор (MOV). Следить за тем, чтобы рабочее напряжение варистора было как минимум на 20% выше номинального напряжения.

**交流电压保护接线**

在供电线路的电压峰上您可装上一个金属氧化物压敏电阻(MOV)。要注意, 压敏电阻的工作电压必须最少比交流电压高标准 20%。

**전기교류시의 접속보호**

공급전선의 전압 톱에메탈옥시드 -- 배리스터 (MOV)를 사용할 수 있습니다.배리스터의 작업 전압이 정격전압보다최소 20% 더 높도록 조정 하셔야 합니다..

Bei Netzausfall fällt unter Umständen die Spannung an den Eingängen ab, bevor LOGO! den Zustand der Funktionen remanent gespeichert hat. In diesem Fall speichert LOGO! Funktionswerte remanent, die sich ergeben, wenn sich die LOGO!-Eingänge im Zustand 0 befinden.

After a power failure, the logical input level may drop to zero voltage before LOGO! is able to save the functions to retentive memory. In this case, LOGO! saves the function values determi- ned during the zero state at its inputs to retentive memory.

Une panne de secteur peut entraîner le cas échéant une chute de tension aux entrées avant que LOGO! ait pu sauvegarder l'état des fonctions de manière rémanente. Dans ce cas, LOGO! sauvegarde les valeurs de fonctions de manière rémanente si les entrées LOGO! se trouvent à l'état 0.

En caso de cortarse la alimentación de red puede disminuir la tensión en las entradas antes de que LOGO! memorice el estado de las funciones de forma remanente. En tal caso, LOGO! guar- dará los valores que se obtienen cuando las entradas de LOGO! se encuentran a 0.

Se si verifica una caduta di rete, in determinate circostanze viene a mancare la tensione negli ingressi prima che LOGO! abbia memorizzato lo stato delle funzioni nella memoria a riten- zione. In questo caso LOGO! memorizza nella memoria a riten- zione i valori delle funzioni forniti nel momento in cui lo stato degli ingressi di LOGO! è 0.

Em caso de falha de rede, regista-se, em certas circunstâncias, uma queda de tensão nas entradas antes de o LOGO! ter guar- dado de forma remanente o estado das funções. Neste caso, o LOGO! só guarda de forma remanente aqueles valores de funções, determinados quando as entradas do LOGO! se encon- tram no estado 0.

Bij netuitval daalt eventueel de spanning aan de ingangen voor- dat LOGO! de toestand van de functies remanent heeft opgesla- gen.In dat geval slaat LOGO! functiewaarden remanent op, die resulteren als zich de LOGO!-ingangen in de toestand 0 bevin- den.

При выпадении тока при определенных условиях происходит падение напряжения на входах прежде, чем LOGO! запомнил состояния функций. В данном случае LOGO! сохраняет те значения функций, которые образуются, если входы LOGO! находятся в состоянии 0.

如果网络出现故障，在某些情况下，LOGO！

永久保存功能状态之前，会出现输入端电压中断的现象。

此时，LOGO！会永久保存“ LOGO！- 输入” 为状态 0

时所产生的功能值。

인터넷에서 고장이 나면 어떤 경우의 LOGO！가 영원히 공능 상태를 보존하기전에 수입 전압이 중단되는 상황이 나타날 수 있다.이럴 때에 LOGO！가 수입 상태 0 경우에 생기는 공능치를 영원히 보존할 수 있다.

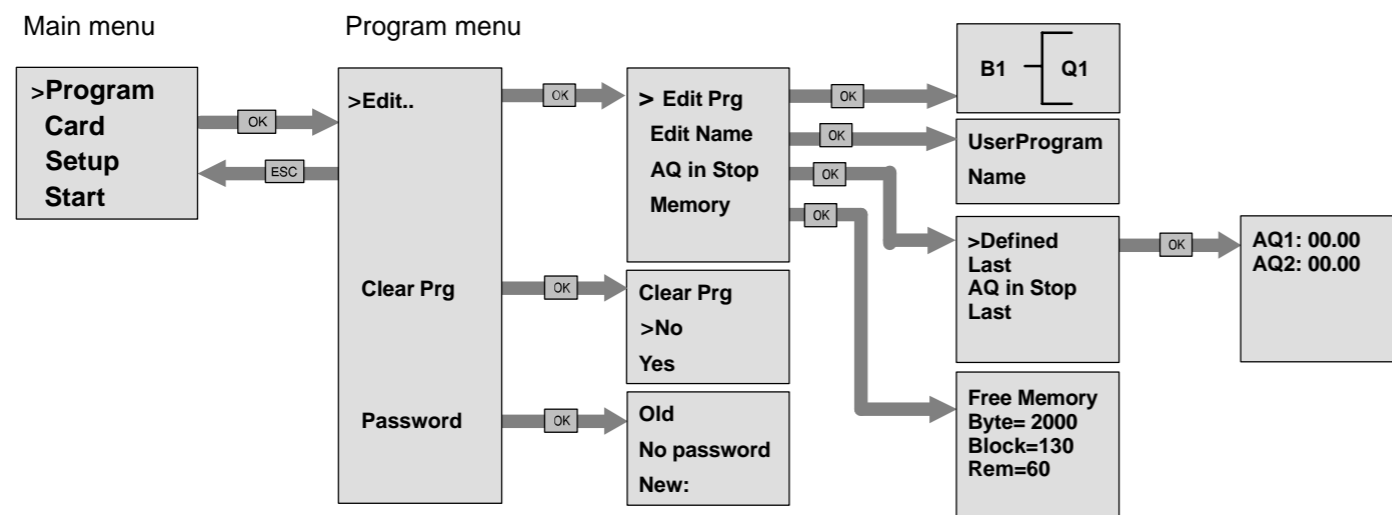
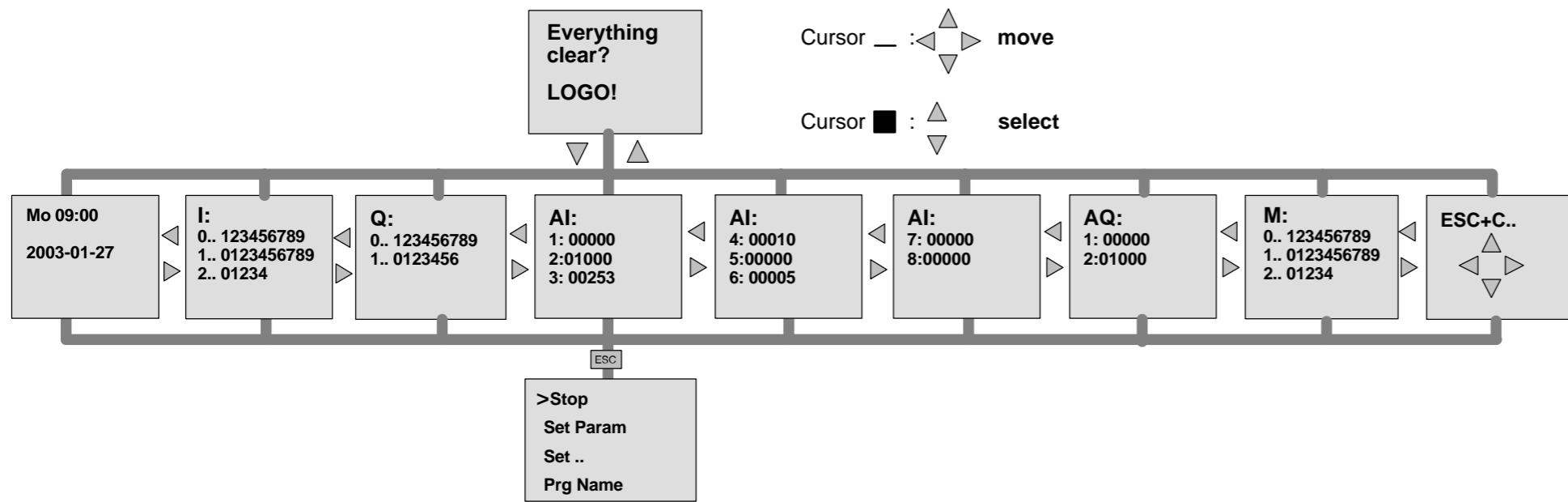

### LOGO!12/24RC / LOGO!12/24RCo

$L_+ = 10,8...28,8 \text{ V DC}$   
 $I_{12V \text{ DC}} = 30...140 \text{ mA}$   
 $I_{24V \text{ DC}} = 20...75 \text{ mA}$   
 $I_{1...16} = 1 > 8,5 \text{ V DC}; I > 1,5 \text{ mA}$   
 $0 < 5 \text{ V DC}; I < 0,85 \text{ mA}$   
 $I_{7...18} = 1 > 8,5 \text{ V DC}; I > 100 \mu\text{A}$   
 $0 < 5 \text{ V DC}; I < 50 \mu\text{A}$

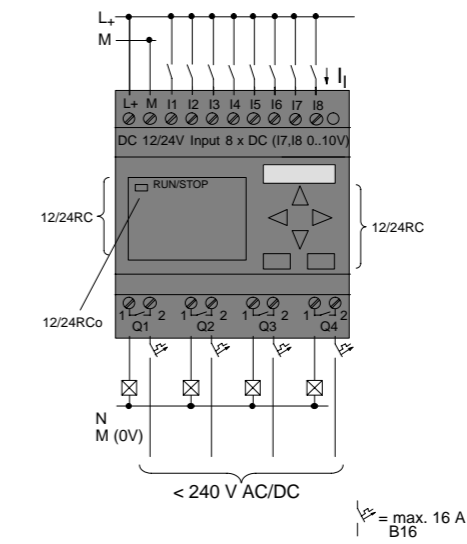

### LOGO!230RC / LOGO!230RCo

$L_1 = 85...265 \text{ V AC}$   
 $I_{115V \text{ AC}} = 10...40 \text{ mA}$   
 $I_{240V \text{ AC}} = 10...25 \text{ mA}$   
 $I_{1...18} = 1 > 79 \text{ V AC}; I > 0,08 \text{ mA}$   
 $0 < 40 \text{ V AC}; I < 0,03 \text{ mA}$   
 $L_+ = 100...253 \text{ V DC}$   
 $I_{115V \text{ DC}} = 5...25 \text{ mA}$   
 $I_{240V \text{ DC}} = 5...15 \text{ mA}$   
 $I_{1...18} = 1 > 79 \text{ V DC}; I > 0,08 \text{ mA}$   
 $0 < 30V \text{ DC}; I < 0,03 \text{ mA}$

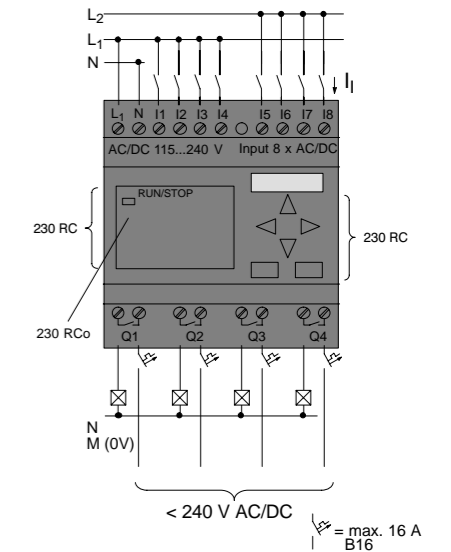

### LOGO!24RC / LOGO!24RCo

$L = 20,4 \dots 26,4 \text{ V AC}$   
 $I_{24V AC} = 40 \dots 110 \text{ mA}$   
 $I_{1 \dots 18} = 1 > 12 \text{ V AC}; I > 2,5 \text{ mA}$   
 $0 < 5 \text{ V AC}; I < 1 \text{ mA}$   
 $L+ = 20,4 \dots 28,8 \text{ V DC}$   
 $I_{24V DC} = 20 \dots 75 \text{ mA}$   
 $I_{1 \dots 18} = 1 > 12 \text{ V DC}; I > 2,5 \text{ mA}$   
 $0 < 5 \text{ V DC}; I < 1 \text{ mA}$

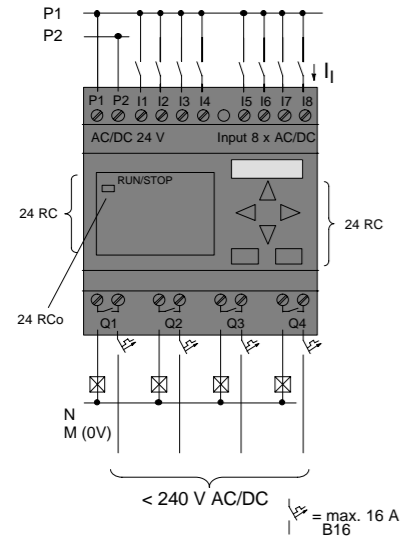

	P1	P2
AC	L	N
DC P	L+	M
DC M	M	L+

### LOGO!24 / LOGO!24o

$L+ = 20,4 \dots 28,8 \text{ V DC}$   
 $I_{24V DC} = 30 \dots 55 \text{ mA}$   
 $I_{1 \dots 16} = 1 > 12 \text{ V DC}; I > 2 \text{ mA}$   
 $0 < 5 \text{ V DC}; I < 0,85 \text{ mA}$   
 $I_{7 \dots 18} = 1 > 12 \text{ V DC}; I > 150 \mu\text{A}$   
 $0 < 5 \text{ V DC}; I < 50 \mu\text{A}$

